

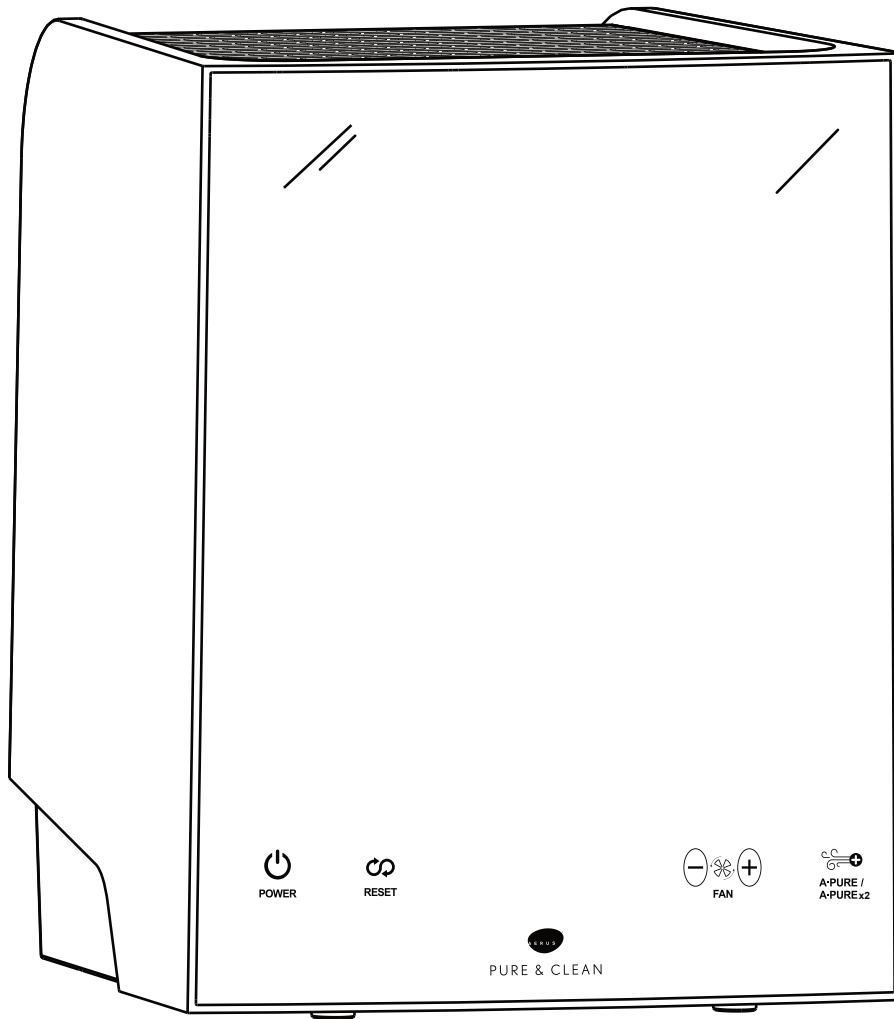

PURE & CLEAN



PORTABLE AIR PURIFICATION SYSTEM

READ MANUAL CAREFULLY FOR PROPER USE AND OPERATION.



2017 Space Technology
Hall of Fame Inductee

Nature's Healthy Ions

GENERAL INFORMATION

PRODUCT OVERVIEW

Congratulations, you have purchased one of the most effective, technologically advanced air purifiers available. Your new Aerus Pure & Clean is designed to provide years of trouble-free, low maintenance operation. Be sure to read and follow all service procedures outlined in this owner's manual, and use only genuine Aerus replacement parts available from your Independent Distributor/Contractor.

CONTENTS

Introduction.....	2
Specifications	2
Important Safety Instructions.....	3
Your New Aerus Pure & Clean	4
Inspection & Installation.....	4
Unit Features.....	4
Operation.....	5
Placement of Unit	5
Settings & Adjustments.....	6
LED Display	6
Maintenance Reminders.....	7
General Maintenance.....	8
Optional HEPA Filter Sheet.....	8
Removing the Filter Assembly	9
Removing the ActivePure® Cell.....	10
Installing the ActivePure® Cell.....	10
Troubleshooting.....	11
Replacement Parts	12
Warranty Information.....	13

SPECIFICATIONS

Electrical:

- 100 ~ 240 VAC 50/60 Hz External Power Supply
- DC 24 Volts
- 1.5 Amps Max.
- 43 watts maximum power consumption
- Positive and Negative ion generation

Size:

- Dimensions:
11.75" high x 9.5" wide x 10" deep
- Weight: 7.6 pounds

Coverage:

- Covers a range of 500 sq. ft. (42 m²) to 3,000 sq. ft. (279 m²)**

** Depends on variables such as severity and frequency of pollution, humidity, and temperature.

Warranty:

- Three (3) year limited warranty

FILL IN AND SAVE

Please record the name and phone number of your Independent Distributor/Contractor. here, and retain it for future reference.

Name _____

Phone _____

Serial # _____

If you have any questions concerning this, or any Aerus product, contact your Independent Distributor/Contractor or Aerus Customer Service at 800.243.9078 (U.S.) or 800.668.0763 (CANADA).

IMPORTANT SAFETY INSTRUCTIONS

-  **WARNING:**
- When using electrical appliances, basic precautions should always be followed to reduce risk of fire, electric shock, and injury to persons, including the following:
 - Eye damage may result from directly viewing the light produced by the lamp used in this product; always turn off & unplug unit before removing filters or bulbs
 - Do not operate this unit without the Filter Assembly AND Back Cover installed
 - Disconnect power cord before servicing

-  **CAUTION:**
- Allow your Aerus Pure & Clean to warm to room temperature before operating; damage may result from turning on a cold unit

-  **CAUTION:** Do not operate unit near heat sources, open flame, or combustible vapors or gases.

Read this manual in its entirety before using your Aerus Pure & Clean

- NEVER locate air cleaner where it may fall into a bathtub or other water container; to protect against electrical hazards, DO NOT immerse in water or other liquids
- DO NOT touch the control panel or plug with a wet hand
- DO NOT run cord under carpeting; DO NOT cover cord with throw rugs, runners, or similar coverings; arrange cord away from traffic area and where it will not be tripped over
- DO NOT insert or allow foreign objects to enter any ventilation or exhaust opening as this may cause an electric shock or fire, or damage the air cleaner
- To prevent a possible fire, DO NOT block the air intakes or exhaust in any manner; DO NOT use on soft surfaces, like a bed, where openings may become blocked
- To avoid fire or shock hazard, plug the unit directly into an electrical outlet
- To disconnect air cleaner, turn controls to OFF, then remove plug from outlet; pull firmly on the plug, DO NOT unplug by pulling on the cord
- Always unplug the unit before moving or cleaning, or whenever the air cleaner is not in use
- DO NOT use outdoors or on wet surfaces
- DO NOT attempt to repair or adjust any electrical or mechanical functions on this unit, doing so will void your warranty
- Connect to properly grounded outlets only
- To reduce the risk of electrical shock, do not change the plug in any way; do not use adaptors

SAVE THESE INSTRUCTIONS

YOUR NEW AERUS PURE & CLEAN

- Removes airborne and surface contaminants like mold, bacteria, fungi and viruses
- Includes our exclusive patented ActivePure® Technology (#9.867.897)
- Reduces odors, smoke and tobacco smells
- Improves the quality of indoor air and surfaces, up to 3,000 sq. ft. (279 m²)
- Safe for human, pets and plants when used as directed
- New patented cell design
- Customizable to your environment, using the controls on the front of the unit
- Maintenance Reminders alert you when normal maintenance needs to be performed or service is required

INSPECTION & INSTALLATION

1. Remove protective packaging
2. Remove unit from shipping carton
3. Remove all protective materials
4. Check for shipping damage and loose or broken parts
5. Read Owner's Manual thoroughly prior to installation
6. Determine placement location for the unit (See "Placement of Unit" on page 5)
7. Insert the Power Supply Plug into the power receptacle on the rear of the unit. Plug the appropriate cord into the Power Supply and into a working electrical outlet
8. Using the Power button, turn the unit ON

UNIT FEATURES

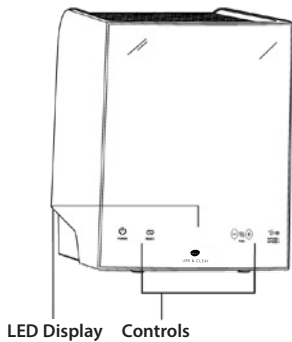

- Exclusive ActivePure® Technology
- Positive and Negative Multipoint and RF Ion Generation
- Five Speed Fan
- LED Display
- Maintenance Reminders
- Replaceable ActivePure® Cells
- Removable Rear Grill
- Universal Power Supply with cords

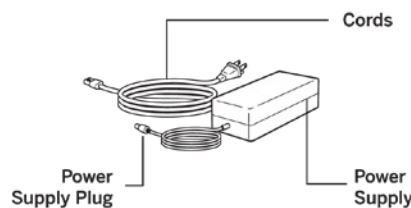
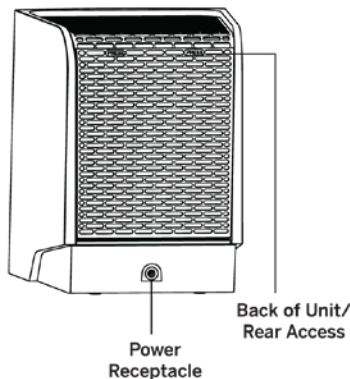

OPERATION

1. Adjust the fan speed to your preference, keeping in mind that higher fan speeds will give better results.
2. Using the A-PURE/A-PURE x2 button, set the unit to A-PURE, for typical use, or A-PURE x2, for increased smoke and odor control.

A-PURE MODE: The unit's display shows the fan speed (low to high) and A-PURE to indicate that the ActivePure® Cell and ionization are both functioning normally.

A-PURE x2 MODE: A-PURE x2 lights up, indicates that (2) ActivePure® Cells and ionization are both functioning normally.

ION MODE: Ion lights up, indicates only ionization is functioning.

POWER OUTAGES: Memory before power off settings.

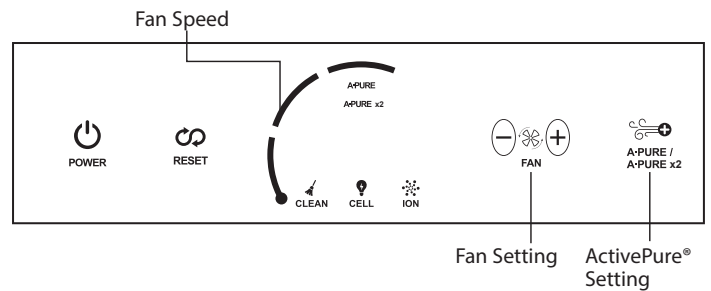

PLACEMENT OF UNIT



CAUTION: To prevent injury, be sure the power cord is not accessible to small children.

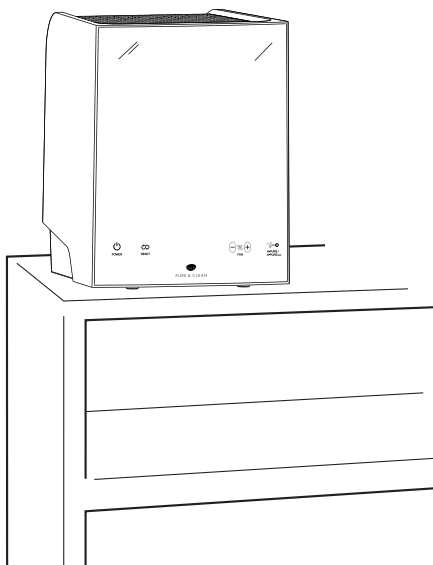

Suggested locations listed in the order of preference:

1. Nearest the source of the worst pollution.
2. Near a cold-air return to thoroughly circulate the benefits of your Aerus Pure & Clean throughout the area.
3. In the area most heavily used to achieve maximum benefit.

NOTE: The rear of the unit should always have at least one inch of open area to allow unrestricted airflow.

SETTINGS & ADJUSTMENTS

The Aerus Pure & Clean can be turned on or off, and adjusted, using the control panel on the front of the unit.

NOTE: If you are operating your central heating and air conditioning fan or other ventilation system continuously, set the coverage up to the total ventilated indoor area. Otherwise, set the coverage up to the size of the room.

POWER (stand by)
Turns the unit ON and OFF.

FAN UP/FAN DOWN
Adjusts the five speed fan.

A·PURE/A·PURE x2
Toggles the unit between A·PURE Mode (ActivePure® and Ionization) and A·PURE x2 Mode (ActivePure® Cells and Ionization).

REMINDER RESET
Clears the maintenance reminders after performing routine maintenance.

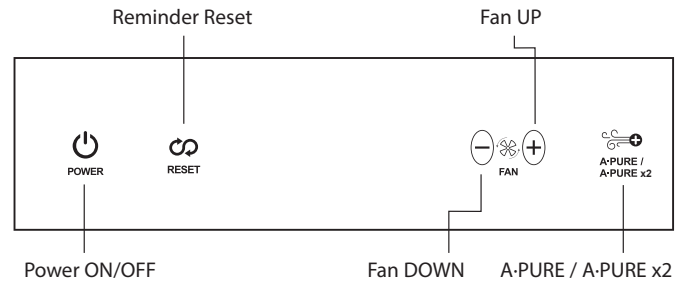

LED DISPLAY

The LED Screen is used to display all current settings (see page 5) as well as any maintenance reminders.

If a maintenance reminder or a service reminder appears, the backlight will brighten and constantly flash until the Reminder Reset icon is pressed or the service problem is corrected.

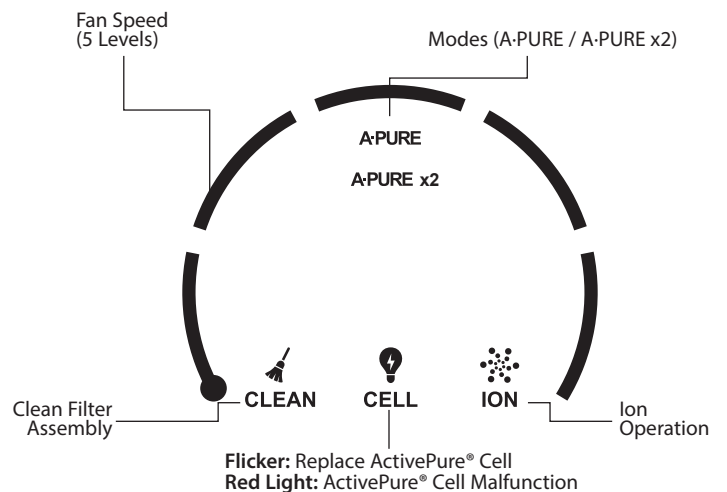

MAINTENANCE REMINDERS

When maintenance is required, the Display Screen will brighten and flash and the maintenance reminder will appear.



WARNING: Unplug the unit before performing any maintenance procedures.



WARNING: This appliance can be used by children aged from 8 years and above and persons with reduced physical, sensory or mental capabilities or lack of experience and knowledge if they have been given supervision or instruction concerning use of the appliance in a safe way and understand the hazards involved. Children shall not play with the appliance. Cleaning and user maintenance shall not be made by children without supervision.

PERFORM CLEANING

(approx. every 30 days)

- Clean the Filter Assembly (see page 8)
- Vacuum the ActivePure® Cells
- Vacuum Top and Rear Grill Openings

NOTE: Be sure to press the Reminder Reset icon to clear the reminder following regular maintenance (see below).

When the CLEAN indicator starts flashing, it reminds you need to clean the filter.

Follow the steps below to remove the filter and clean it. Long press the RESET icon for 3 seconds under the power-on state, you will hear a beep sound to let you know the reminder has been cleared.

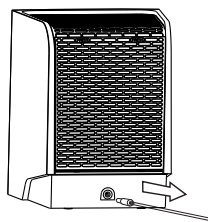

1. Unplug unit.

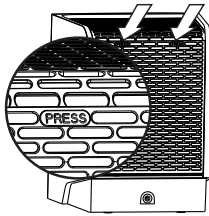

2. Press the top of the back cover to release the back panel.

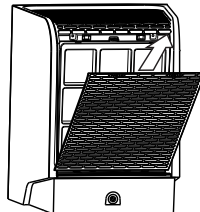

3. Lift up to remove the back panel.

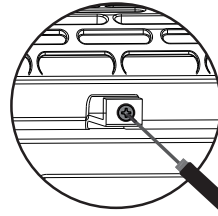

4. Use the included screwdriver to unscrew the filter

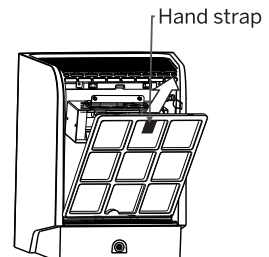

5. Lift the Filter Assembly up and out to remove.



WARNING: Do not operate the Aerus Pure & Clean without the Filter Assembly and Back Cover properly installed.

REPLACE ACTIVEPURE® CELL

The ActivePure® Cell is no longer working correctly.

- Replace the ActivePure® Cell (replacement cells are available from your local Independent Distributor/Contractor)

NOTE: The ActivePure® Cell should be replaced every two (2) years, even if the unit does not display this message.

When the CELL indicator starts flashing, you will need to perform the following operations to reset:

- After 1 year of cumulative use, the CELL indicator starts flashing. After the user replaces the new Active Pure® Cell according to the operation steps on page 11 of the manual, long press the RESET icon for 3 seconds under the power off / standby state, you will hear a beep sound to let you know the reminder has been cleared.

When the CELL indicator starts flashing in red, you will need to perform the following operations to reset:

- The Cell indicator flashes in red to remind the user that Active Pure® Cell is not properly installed. After disconnecting the power supply, reinstall Active Pure® Cell and check whether the socket is installed properly. After the installation is successful, there is no need to press the RESET icon, the red light will automatically turn off. After the above operations, if the indicator remains flashing in red, ActivePure® Cell is possibly damaged.

RESETTING THE REMINDERS

The reminders you need to reset are the PERFORM CLEANING and REPLACE ACTIVEPURE® CELL indicators (after performing maintenance, press the Reset icon and the screen will stop flashing to let you know the reminder has been cleared, please see above instructions for each indicator.)

GENERAL MAINTENANCE



WARNING: Unplug the unit before performing any maintenance procedures.

Periodic maintenance is required to ensure that your Aerus Pure & Clean operates properly. The unit will display a PERFORM CLEANING reminder when it's time to perform regular maintenance. If you are operating your unit in a severely polluted environment, cleaning of the unit, ActivePure® Cell, and Filter Assembly should be done more frequently. Shown here are basic procedures that should be carried out to keep your unit running at top performance.

For optimal performance, and to prevent damage not covered by your warranty, install the Optional HEPA Filter. Failure to perform routine maintenance could adversely affect the proper function of the unit or cause it to fail prematurely.

NOTE: If a unit is returned for repair, and it is determined that neglect of the unit or unauthorized tampering with any mechanical or electronic component of the unit caused the failure, Aerus reserves the right to void the product warranty. This will require the owner to pay for any required repairs.

CLEANING THE CASE

Wipe the unit with a soft cloth dampened (not wet) with water. Do not use chemicals or solvents. Vacuum the Top and Rear Grills periodically to remove any lint buildup.

CLEANING THE ACTIVEPURE® CELLS

Remove the ActivePure® Cells and carefully vacuum accumulated lint. Do not wash the ActivePure® Cells. Damage from water may result.

FILTER ASSEMBLY CLEANING

1. When visibly dirty, simply remove the Rear Filter Assembly from the unit (see pages 7 - 8), and with a hand-held vacuum, remove the heavy particulate. This method will extend the life of the Filter Assembly.
2. If the Filter Assembly can't be cleaned by vacuuming, replace the Filter Assembly.

FILTER ASSEMBLY REPLACEMENT

Contact your Independent Distributor/Contractor for replacement filters. See pages 8 - 9 for removal and installation instructions.

NOTE: Filter Assembly life will vary based on the operating environment.

CHANGING THE ACTIVEPURE® CELL

The ActivePure® Cell should be replaced when REPLACE ACTIVEPURE® CELL appears on the display, or twelve (12) months when used continuously or two (2) years if used less than 12 hours a day, whichever comes first. To change the ActivePure® Cell, follow the instructions on page 10.

UNINSTALLING THE OPTIONAL HEPA FILTER SHEET



WARNING: Unplug the unit before performing any maintenance procedures.

The Optional HEPA Filter Sheet is designed specifically for areas with tobacco smoke, multiple pets, or anywhere excessive levels of contamination are in the air.

- Protects your air purifier from indoor contaminants, which may shorten the life of your product
- Reduces monthly maintenance and cleaning time up to 90%
- Helps reduce odors
- Great in kitchen environments
- Helps reduce VOC's and other contaminants

NOTE: Removing the optional HEPA filter sheet will increase the airflow of the unit.

UNINSTALLING THE OPTIONAL HEPA FILTER SHEET (CONTINUED)

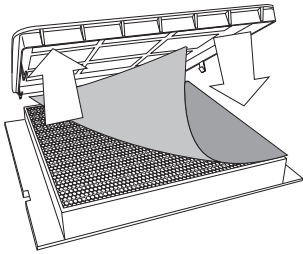

- 1a. Remove the Filter Assembly (see below).
- 1b. Remove the HEPA Filter Sheet on top of the Prefilter.

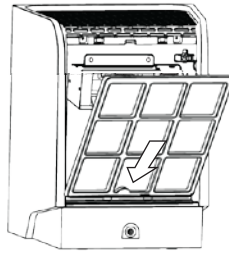

2. Replace the Filter Assembly, inserting the bottom of the Filter Assembly first.

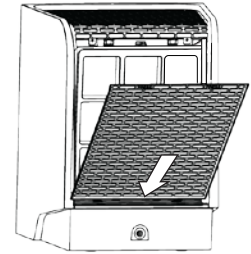

3. Replace the Back Cover by inserting the bottom in first and snapping into place.

REMOVING THE FILTER ASSEMBLY



WARNING: Unplug the unit before performing any maintenance procedures.



WARNING: Do not operate the Aerus Pure & Clean without the Filter Assembly and Back Cover properly installed.

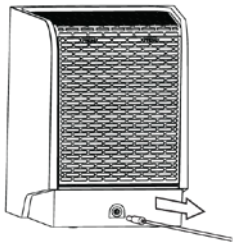

1. Unplug unit.



2. Press the top of the Back Cover to release the back panel.

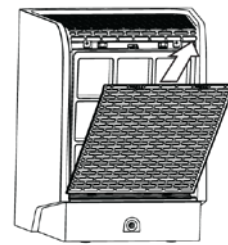

3. Lift up to remove the back panel.

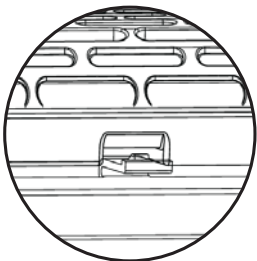

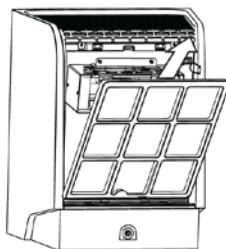

4. Press the tab down release the Filter Assembly.



5. Lift the Filter Assembly up and out to remove.

REMOVING THE ACTIVEPURE® CELLS

-  **WARNING:**
- Unplug the unit before performing any maintenance procedures
 - Do not operate the Aerus Pure & Clean without the Filter Assembly and Back Cover properly installed

-  **CAUTION:** Do not look directly at the glowing lamp. Prolonged exposure, even to reflected UV light, can cause eye damage according to the American Conference of Governmental Industrial Hygienists (ACGIH) Standards.

NOTE: Use genuine Aerus replacement parts only. Parts from anyone other than Aerus may damage your unit and void your warranty.

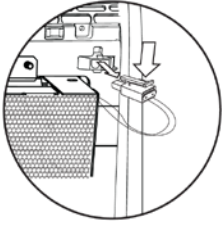

1. Unlock the ActivePure® Cell connector by pressing on the connector's locking tabs.

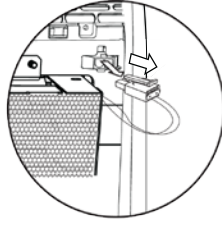

2. Pull the connector straight out to unplug.

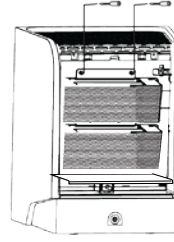

3. Remove two (2) thumbscrews.

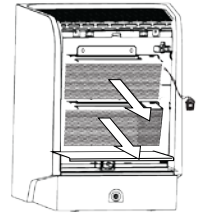

4. Slide the ActivePure® Cell down and out of unit.

INSTALLING THE ACTIVEPURE® CELLS

-  **WARNING:**
- Unplug the unit before performing any maintenance procedures
 - Do not operate the Aerus Pure & Clean without the Filter Assembly and Back Cover properly installed

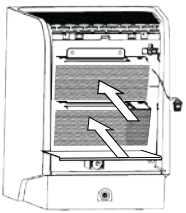

1. Slide the ActivePure® Cell up and into the unit. Be sure the back lip of the ActivePure® Cell engages the two slotted protrusions at the rear of the unit, and that the angle brackets and studs are correctly aligned.

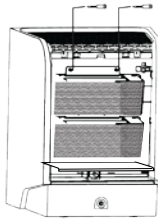

2. Insert the two thumbscrews and tighten. Insert the ActivePure® Cell connector into the plug at the rear of the unit.

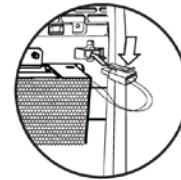

3. Press the connector firmly until the two tabs lock into place.



4. Replace the Filter Assembly, inserting the bottom of the Filter Assembly first.

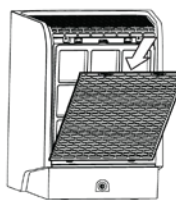

5. Replace the Back Cover by inserting the bottom in and snapping into place.

TROUBLESHOOTING

INDICATORS OF OPERATION

When the unit is on, the LED display will show either the fan setting and A·PURE, A·PURE x2, or Ion.

TROUBLESHOOTING - WHAT TO LOOK FOR FIRST.

1. I have plugged in the unit, pressed the ON button on the Aerus Pure & Clean, and nothing happens. What's wrong?

- Make sure the power cord is inserted completely into the receptacle on the back of the unit
- Make sure the electrical outlet is capable of providing power to the unit

If you are operating your central heating and air conditioning fan, or other ventilation system continuously, set the coverage up to the total ventilated indoor area. Otherwise, set the coverage up to the size of the room.

2. The UV Lamp is not functioning/I'm getting a "Replace ActivePure® Cell" Message.

- Check ActivePure® Cell for proper installation
- Replace the ActivePure® Cell

3. What are the most typical application problems?

- **Symptom:** A belief that the proper equipment is placed in the environment and the equipment appears unsuccessful
Problem: Lack of air movement, improper placement of the unit
- **Symptom:** Visual haze of smoke and/or particulate remain within the environment
Problem: Lack of ionization and/or air movement

4. Air flow is restricted or reduced.

- Is the unit properly placed away from objects that may obstruct air flow?
- Are the Filter Assembly, Back Cover, and Top and Rear Grill clean?
- Is the ActivePure® Cell clean?

5. How can I tell if the ActivePure® Cell is functioning?

- The ActivePure® Cell will produce a glow that is visible through the Top and Rear Grill under low light conditions

6. Unit does not operate.

- Is the unit plugged in?
- Are you sure the outlet is active?
- Are the Filter Assembly and Back Cover installed properly?

If your unit fails to operate properly after performing troubleshooting contact your Independent Distributor/Contractor or Aerus Customer Service for further assistance at 800.243.9078 (U.S.) or 800.668.0763 (CANADA) or email customerservice@aerusonline.com.

REPLACEMENT PARTS LIST

Item # 50106: ActivePure® Cell

Item # 50107: Filter Assembly

Item # 50108: Power Supply with U.S. / Euro Plug

To order replacement parts, contact your Independent Distributor/Contractor or Aerus Customer Service for further assistance at 800.243.9078 (U.S.) or 800.668.0763 (CANADA) or email customerservice@aerusonline.com.

LIMITED THREE (3) YEAR WARRANTY

WHAT IS COVERED BY THIS WARRANTY

We warrant the Aerus Pure & Clean (excluding filters and purification plates) to the consumer, subject to the conditions below, against defects in workmanship or material, provided that the products are returned to a service location within the following time periods:

- Aerus Pure & Clean within three (3) years from date of purchase
- ActivePure® Cell within one (1) year from date of purchase

INSTALLATION AND MAINTENANCE REQUIREMENTS

This warranty is expressly conditioned upon proper installation, operation, cleaning and maintenance, all in accordance with the Owner's Manual. Failure to meet any of these requirements will void this warranty. Servicing of your Aerus Pure & Clean by parties other than our authorized representative and/or using parts other than genuine parts will also void this warranty.

HOW TO OBTAIN WARRANTY SERVICE

Customer must contact Aerus Customer Service or their Independent Distributor/Contractor and provide proof of purchase within the above time period. We will repair or replace and return the product, without charge and within a reasonable period of time, subject to the conditions in the above paragraphs, if its examination shall disclose any part to be defective in workmanship or material. If we, in our discretion, are unable to repair the product after a reasonable number of attempts, we will provide either a refund of the purchase price or a replacement unit, at the company's option.

WHAT IS NOT COVERED BY THIS WARRANTY

Ordinary wear and tear shall not be considered a defect in workmanship or material. These warranties do not apply to filters nor for loss or damage caused by accident, fire, abuse, misuse, improper installation, modification, misapplication, or by any repairs other than those provided by our authorized Service Center.

MISSING SERIAL NUMBERS AND UNAUTHORIZED CHANNELS

If a valid serial number is missing from the product, the warranty will be voided. Aerus products are authorized for sale through Aerus Independent Distributor/Contractors only. Warranties are voided if a product is purchased through unauthorized channels, this includes websites that are not authorized to sell our products OR to use Aerus trademarked names, images and logos as well as Internet auction sites (e.g. ebay and Craigslist). The only approved Internet presence for Aerus products is www.aerushome.com. To confirm warranty coverage prior to purchasing a product, contact Aerus at 800.243.9078 (U.S.) or 800.668.0763 (CANADA) with the serial number located on the back of the unit.

EXCLUSION OF OTHER WARRANTIES AND CONDITIONS

EXCEPT AS PROVIDED HEREIN, WE MAKE NO REPRESENTATION OR WARRANTY OF ANY KIND. ALL OTHER WARRANTIES OF ANY KIND, EXPRESS OR IMPLIED, ARE HEREBY EXPRESSLY DISCLAIMED, INCLUDING ANY IMPLIED WARRANTY OF MERCHANTABILITY OR FITNESS FOR A PARTICULAR PURPOSE.

LIMITATION OF LIABILITY FOR SPECIAL, INCIDENTAL, OR CONSEQUENTIAL DAMAGES

WE SHALL NOT IN ANY CASE BE LIABLE FOR SPECIAL, INCIDENTAL OR CONSEQUENTIAL DAMAGES ARISING FROM BREACH OF EXPRESSED OR IMPLIED WARRANTIES, CONDITIONS, GUARANTEES OR REPRESENTATIONS, BREACH OF CONTRACT, NEGLIGENCE OR ANY OTHER LEGAL THEORY. Such excluded damages include, but are not limited to, loss of profits or revenue, and loss of the use of the products.

FOR U.S. APPLICATION ONLY

This warranty gives you specific legal rights, and you may also have other rights which vary from state to state. Some states do not allow limitations on warranties, or on remedies for breach. In such states, the above limitations may not apply to you.

FOR CANADIAN APPLICATION ONLY

Exclusion of Subsequent Owners: Except as otherwise required by applicable legislation, this warranty is not transferable. This warranty gives you specific legal rights and you may also have other rights which vary from province to province. Some provinces and territories do not allow limitations on warranties, or on remedies for breach. In such provinces or territories, the above limitations may not apply to you. If any provision of this warranty or part thereof is held by a court of competent jurisdiction to be invalid, illegal, or unenforceable, the validity, legality and enforceability of the remaining provisions or parts thereof will not in any way be affected or impaired within the jurisdiction of that court. This entire warranty shall continue to be valid, legal and enforceable in any jurisdiction where a similar determination has not been made.

This warranty is provided by:

Aerus, LLC
300 East Valley Drive
Bristol, VA 24201

SERVICE

Every effort is made to ensure customers receive an up-to-date instructions manual on the use of our products; however, from time to time, modifications to our products may without notice make the information contained herein subject to alteration. For the latest information, please visit our website at www.aerushome.com.

This equipment has been tested and found to comply with the limits for a Class B digital device, pursuant of part 15 of the FCC Rules. These limits are designed to provide reasonable protection against harmful interference in a residential installation. This equipment generates, uses, and can radiate radio frequency energy, and if not installed and used in accordance with the instructions, may cause harmful interference to radio communications. However, there is no guarantee that interference will not occur in a particular installation. If this equipment does cause harmful interference to radio or television, which can be determined by turning the equipment off and on, the user is encouraged to try to correct the interference by one or more of the following measures:

Reorient or relocate the receiving antenna.

Increase the separation between the equipment and receiver.

Connect the equipment into an outlet on a circuit different from that to which the receiver is connected.

Consult the Independent Business Owner for help.

FCC Declaration of Conformity

Name: Aerus Pure & Clean

Model: A1040A

Manufacturer: Aerus, LLC

This device complies with Part 15 of the FCC Rules.

RESPONSIBLE PARTY

Aerus, LLC
300 East Valley Drive
Bristol, VA 24201
Ph: 800.243.9078 (U.S.)

Signature: _____



Printed Name: Andrew Eide

Title: Vice President of Product Development
and Manufacturing

Date: 06/26/2020

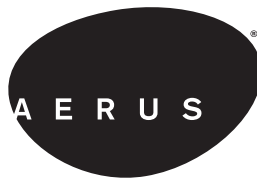

For information regarding the use of this product please call Customer Service.

800.243.9078 (U.S.)

800.668.0768 (CANADA)

www.aerushome.com

Aerus, LLC | 300 East Valley Drive | Bristol, VA 24201 | 800.243.9078

© 2020 Aerus LLC. All Rights Reserved



PURE & CLEAN

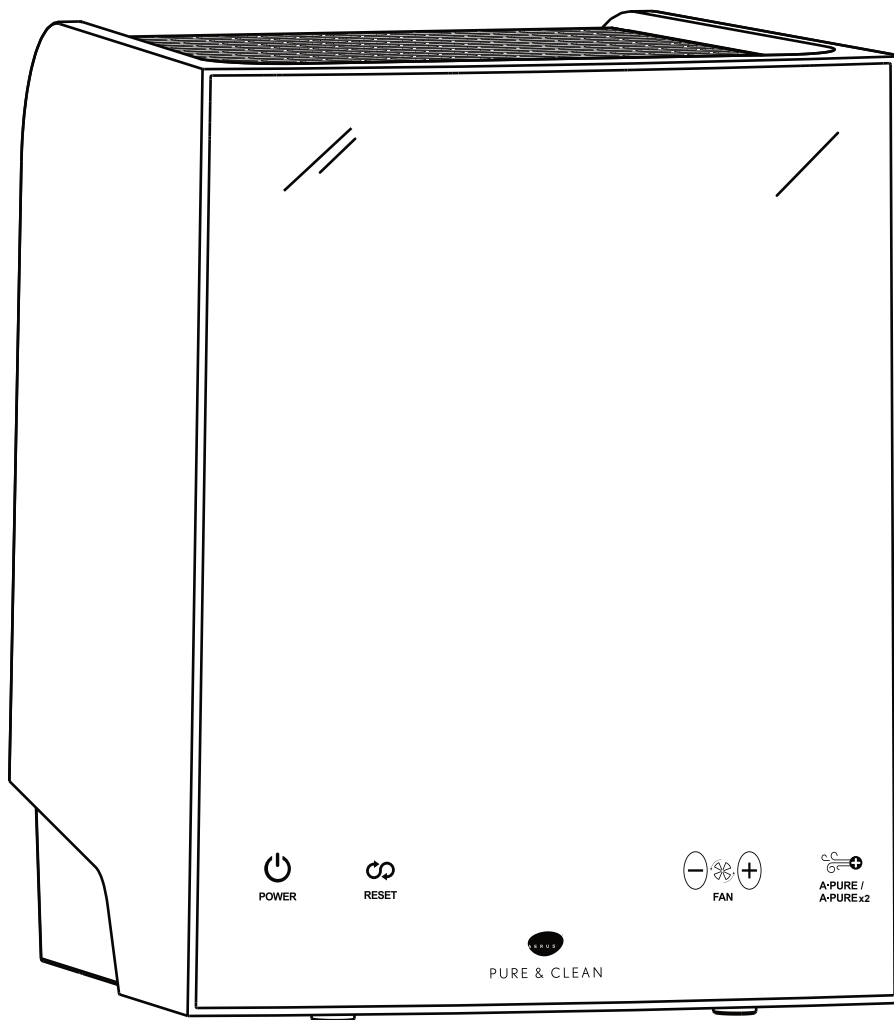

SYSTÈME DE PURIFICATION DE L'AIR PORTABLE

LIRE LE MANUEL ATTENTIVEMENT POUR CONNAITRE LES PROCÉDURES ET LES INSTRUCTIONS D'UTILISATION.



Membre élu du Space
Technology Hall of Fame
en 2017

Les ions bénéfiques dans
la nature

INFORMATIONS GÉNÉRALES

APERÇU DU PRODUIT

Félicitations, vous avez acheté l'un des purificateurs d'air les plus efficaces et les plus avancés sur le marché. Votre nouveau Aerus Pure & Clean est conçu pour fonctionner sans problème et avec peu d'entretien pendant plusieurs années. Veuillez vous assurer de lire et de respecter toutes les procédures d'entretien décrites dans ce manuel de l'utilisateur, et de n'utiliser que des pièces de rechange d'origine Aerus, disponibles auprès de votre distributeur/entrepreneur indépendant.

SOMMAIRE

Introduction.....	2
Spécifications	2
Consignes de sécurité importantes	3
Votre nouveau Aerus Pure & Clean	4
Inspection et installation	4
Caractéristiques de l'appareil	4
Utilisation	5
Positionnement de l'appareil	5
Réglages et ajustements.....	6
Affichage DEL	6
Rappels d'entretien.....	7
Entretien général.....	7
Filtre HEPA facultatif.....	8
Retrait de la cage à filtre	9
Retrait de la cellule ActivePure®.....	10
Installation de la cellule ActivePure®	10
Dépannage	11
Pièces de rechange.....	12
Informations relatives à la garantie.....	13

SPECIFICATIONS

Électriques :

- Alimentation externe 100 - 240 Vca 50/60 Hz
- 24 V CC
- 1,5 ampère maximum
- Consommation électrique maximale de 43 watts
- Génération d'ions positifs et négatifs

Physiques :

- Dimensions:
11,75 po H x 9,5 po L x 10 po P
- Poids : 7,6 lb

Couverture :

- Possibilité de couvrir au moins 500 pi² (42 m²), jusqu'à 3,000 pi² (279 m²)**

** Varie selon le degré et la fréquence de la pollution, l'humidité et la température.

Garantie :

- Garantie limitée de trois (3) ans

À REMPLIR ET À CONSERVER

Veillez noter le nom et le numéro de téléphone de votre distributeur/entrepreneur indépendant ci-dessous, et conserver cette information pour toute référence ultérieure.

Nom _____

Téléphone _____

N° série _____

Si vous avez des questions concernant ce produit ou tout autre produit Aerus, contactez votre distributeur/entrepreneur indépendant ou le service à la clientèle Aerus au 8.00.243.9078 (É.-U.) ou 8.00.668.0763 (CANADA).

CONSIGNES DE SÉCURITÉ IMPORTANTES

-  **MISE EN GARDE :** • L'utilisation d'appareils électriques nécessite des précautions de base, qu'il convient de toujours prendre afin de réduire les risques d'incendie, de choc électrique ou de blessure corporelle, notamment :
- La lumière produite par la lampe utilisée dans ce produit peut occasionner des blessures graves aux yeux si on la regarde directement; toujours éteindre et débrancher l'appareil avant de retirer les filtres ou les ampoules.
 - Ne pas utiliser cet appareil sans que la cage à filtre ET le couvercle arrière ne soient installés.
 - Débrancher le cordon d'alimentation avant d'effectuer des travaux d'entretien.

-  **ATTENTION :** • Laisser votre Aerus Pure & Clean se réchauffer à la température ambiante avant de l'utiliser; l'appareil peut subir des dommages s'il est mis sous tension alors que sa température est basse.

-  **ATTENTION :** Ne pas utiliser l'appareil à proximité de sources de chaleur, de flammes nues ou de vapeurs ou gaz combustibles.

Lire ce manuel dans son intégralité avant d'utiliser le système Aerus Pure & Clean.

- NE JAMAIS placer cet appareil près d'une baignoire ou d'un récipient rempli d'eau pour éviter qu'il ne tombe dedans; pour se protéger contre les risques électriques, NE PAS immerger dans l'eau ou dans d'autres liquides
- NE PAS toucher le panneau de commande ou la fiche d'alimentation avec une main mouillée
- NE PAS faire passer le cordon électrique sous des tapis; NE PAS recouvrir le cordon électrique de carpettes, tapis en caoutchouc ou recouvrements similaires; disposer le cordon électrique loin des zones de circulation afin d'éviter qu'il ne présente un risque de trébuchement
- NE PAS introduire, ou laisser pénétrer, d'objets étrangers dans les ouvertures de ventilation ou de sortie, ce qui pourrait provoquer un choc électrique ou un incendie, ou endommager le purificateur d'air
- Afin d'éviter les risques d'incendie, NE PAS bloquer les entrées ou les sorties d'air de quelque manière que ce soit; NE PAS utiliser sur des surfaces molles, telles qu'un lit, pouvant causer une obstruction des ouvertures
- Afin d'éviter tout risque d'incendie ou d'électrocution, brancher l'appareil directement à une prise électrique
- Pour débrancher le purificateur d'air, mettre la commande sur OFF (Arrêt), puis retirer la fiche de la prise électrique; tirer fermement sur la fiche, NE PAS débrancher en tirant sur le cordon
- Toujours débrancher l'appareil avant de le déplacer ou de le nettoyer, ou chaque fois que le purificateur d'air n'est pas utilisé
- NE PAS utiliser à l'extérieur ou sur des surfaces humides
- NE PAS essayer de réparer ou d'ajuster les fonctions électriques ou mécaniques de cet appareil; cela annulerait votre garantie
- Brancher l'appareil uniquement à des prises correctement mises à la terre
- Afin de réduire les risques de choc électrique, ne modifier d'aucune façon la fiche du cordon d'alimentation; ne pas utiliser d'adaptateurs

SAVE THESE INSTRUCTIONS

VOTRE NOUVEAU AERUS PURE & CLEAN

- Élimine les contaminants en suspension dans l'air et en surface comme les moisissures, les bactéries, les champignons et les virus
- Repose sur notre technologie exclusive brevetée ActivePure® (n° brev. 9.867.897)
- Réduit les odeurs, la fumée et les odeurs de tabac
- Améliore la qualité de l'air et des surfaces en intérieur, dans un espace allant jusqu'à 3000 pi² (279 m²)
- Sans danger pour l'homme, les animaux domestiques et les plantes lorsque l'utilisation se fait conformément aux instructions
- Nouvelle conception de cellule brevetée
- Personnalisable selon votre environnement, à l'aide des commandes à l'avant de l'appareil
- Rappels d'entretien qui vous alertent lorsqu'un entretien normal doit être effectué ou qu'une intervention est nécessaire

INSPECTION ET INSTALLATION

1. Retirer l'emballage protecteur.
2. Retirer l'appareil du carton d'expédition.
3. Retirer tous les matériaux de protection.
4. Vérifier l'absence de dommages, ou d'éléments desserrés ou brisés, dus au transport.
5. Lire attentivement le manuel de l'utilisateur avant l'installation.
6. Déterminer un emplacement approprié pour l'appareil (voir « Positionnement de l'appareil » à la page 5).
7. Insérer la fiche d'alimentation dans la prise d'alimentation à l'arrière de l'appareil. Brancher le cordon approprié au bloc d'alimentation et à une prise électrique fonctionnelle.
8. Appuyer sur le bouton Power (Marche) pour allumer l'appareil.

CARACTÉRISTIQUES DE L'APPAREIL

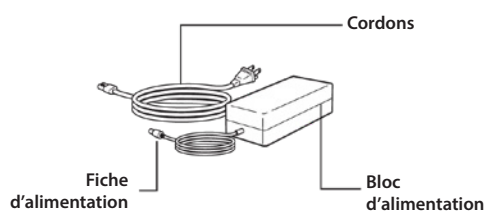
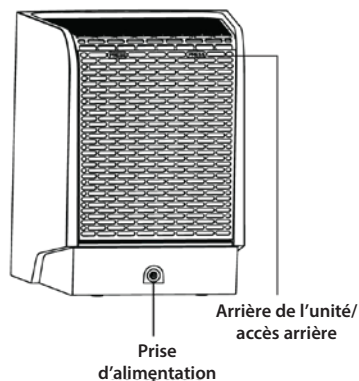
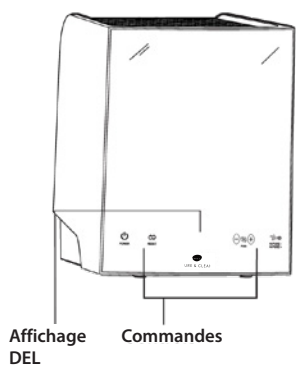

- Technologie exclusive ActivePure®
- Génération d'ions RF et multipoints positifs et négatifs
- Ventilateur à cinq vitesses
- Affichage DEL
- Rappels d'entretien
- Cellules ActivePure® remplaçables
- Grille arrière amovible
- Bloc d'alimentation universelle avec cordons

UTILISATION

1. Ajuster la vitesse du ventilateur selon vos préférences, en gardant à l'esprit que les meilleurs résultats s'obtiennent aux vitesses plus élevées.
2. À l'aide du bouton A PURE / A PURE x2, régler l'appareil en mode A PURE, pour une utilisation normale, ou A PURE x2, pour un contrôle accru de la fumée et des odeurs.

MODE A PURE : L'écran de l'appareil affiche la vitesse du ventilateur (basse à élevée) et l'indication « A PURE » pour indiquer que la cellule ActivePure® et l'ionisation fonctionnent normalement

MODE A PURE x2 : L'indication « A PURE x2 » s'allume, indiquant que deux (2) cellules ActivePure® et l'ionisation fonctionnent normalement.

MODE IONISATION : L'indication « Ion » s'allume, indiquant que seule l'ionisation est active.

PANNES DE COURANT : Réglages de mémoire avant mise hors tension.

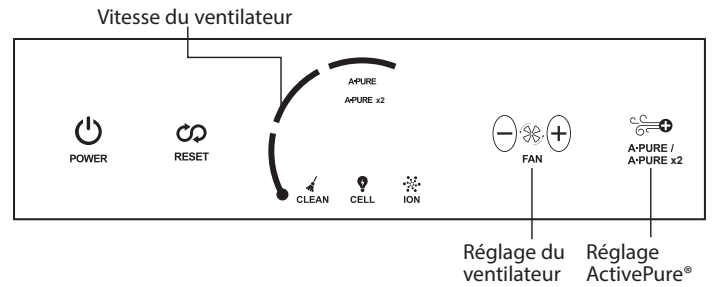

POSITIONNEMENT DE L'APPAREIL

ATTENTION : Pour éviter les blessures, s'assurer que le cordon d'alimentation est hors de portée des jeunes enfants.

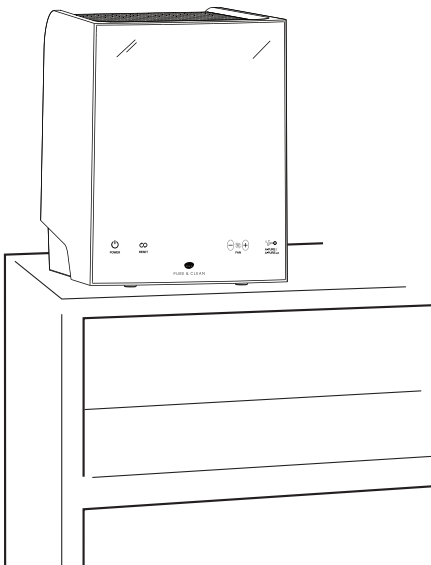

Emplacements suggérés classés par ordre de préférence :

1. Près de la source de pollution la plus importante.
2. Près d'un retour d'air froid afin de faire circuler l'air purifié par votre Aerus Pure & Clean dans toute la zone.
3. Dans la zone la plus fréquentée pour en tirer un maximum de bénéfice

REMARQUE : L'arrière de l'unité doit toujours avoir au moins un pouce de dégagement pour assurer une circulation d'air sans restriction.

RÉGLAGES ET AJUSTEMENTS

Le système Aerus Pure & Clean peut être allumé ou éteint, et ses réglages ajustés, à partir du panneau de commande situé à l'avant de l'appareil.

REMARQUE : Si un ventilateur de chauffage central et de climatisation est utilisé, ou tout autre système de ventilation en continu, régler la couverture selon la totalité de la surface intérieure ventilée. Sinon, régler la couverture selon la taille de la pièce.

 **BOUTON MARCHÉ (Veille)**
Met l'appareil sous tension et hors tension

 **RÉD./AUG. VENTILATEUR**
Permet de régler le ventilateur à cinq vitesses.

 **A-PURE/A-PURE x2**
Bascule l'appareil entre le mode A PURE (ActivePure® et ionisation) et le mode A PURE x2 (cellules ActivePure® et ionisation).

 **RÉINITIALISER RAPPELS**
Réinitialise les rappels d'entretien après un entretien de routine.

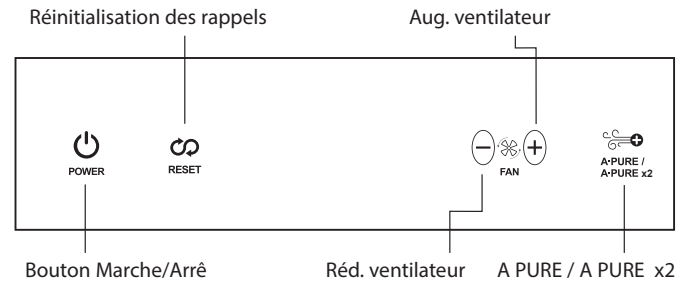

AFFICHAGE DEL

L'écran DEL est utilisé pour afficher tous les réglages actuels (voir page 5) ainsi que tous les rappels d'entretien.

Si un rappel d'entretien ou un rappel de service apparaît, le rétroéclairage s'allume et clignote en permanence jusqu'à ce que le bouton « Réinitialiser rappels » soit enfoncé ou que le problème de service soit corrigé.

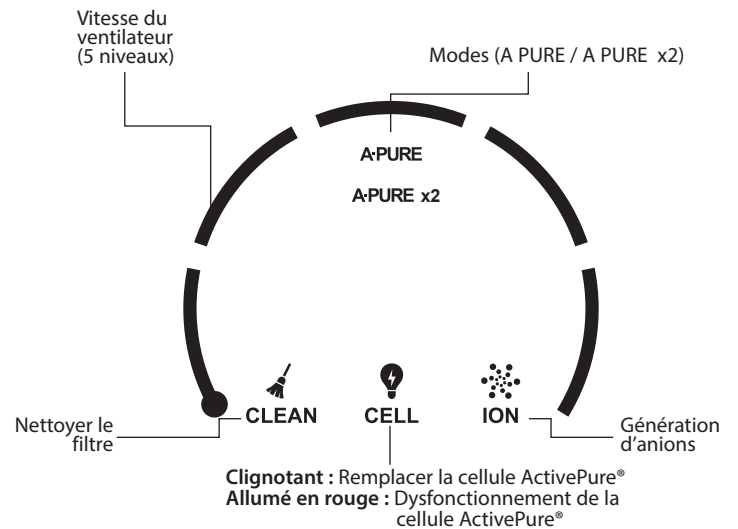

RAPPELS D'ENTRETIEN

Lorsqu'un entretien est requis, l'écran d'affichage s'illumine et clignote et le rappel d'entretien apparaît.



MISE EN GARDE : Débrancher l'appareil avant de procéder à tout entretien.



MISE EN GARDE : Cet appareil peut être utilisé par des enfants âgés de 8 ans et plus, ainsi que par des personnes ayant des capacités physiques, sensorielles ou mentales réduites ou n'ayant pas l'habitude d'utiliser ce type d'appareil, s'ils sont supervisés ou s'ils ont reçu des consignes quant à l'utilisation sécuritaire de l'appareil et aux risques associés. Les enfants ne doivent pas jouer avec l'appareil. Le nettoyage et l'entretien de l'appareil ne doivent pas être effectués par un enfant sans surveillance.

PERFORM CLEANING (PROCÉDER AU NETTOYAGE)

(environ tous les 30 jours)

- Nettoyer la cage à filtre (voir page 8)
- Aspirer les cellules ActivePure®
- Aspirer les ouvertures à grille supérieure et arrière

REMARQUE : S'assurer d'appuyer sur le bouton de réinitialisation des rappels pour effacer le dernier rappel après un entretien régulier (voir ci-dessous).

L'indicateur **CLEAN (nettoyer)** clignote pour rappeler que le filtre doit être nettoyé.

Pour retirer le filtre et le nettoyer, suivez les étapes ci-dessous. Appuyez sur l'icône **RESET** (réinitialiser) pendant 3 secondes sous l'état de mise sous tension. Un signal sonore vous indiquera que le rappel a été effacé.

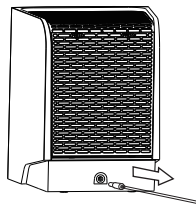

1. Débranchez l'appareil.

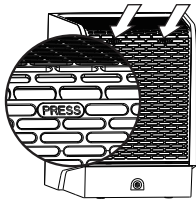

2. Appuyez sur le dessus du panneau arrière pour le débloquer.

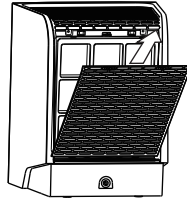

3. Levez le panneau arrière vers le haut pour le retirer.

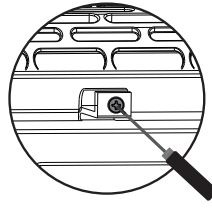

4. Dévissez le filtre à l'aide du tournevis fourni.

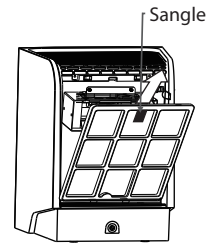

5. Levez l'ensemble filtre vers le haut et l'extérieur pour le retirer.



MISE EN GARDE : N'utilisez pas l'appareil Aerus Pure & Clean avant que le filtre et le couvercle arrière soient correctement installés.

REPLACE ACTIVEPURE® CELL (REPLACER LA CELLULE ACTIVEPURE®)

La cellule ActivePure® ne fonctionne plus correctement.

- Remplacer la cellule ActivePure® (des cellules de remplacement sont disponibles auprès de votre distributeur/entrepreneur indépendant)

REMARQUE : La cellule ActivePure® doit être remplacée tous les deux (2) ans, même si le message correspondant ne s'affiche pas sur l'appareil.

Lorsque l'indicateur **CELL (cellule)** commence à clignoter, vous devrez réaliser les étapes suivantes pour procéder à la réinitialisation :

- Après 1 an d'utilisation, l'indicateur **CELL (cellule)** commence à clignoter. Une fois que vous avez remplacé la cellule Active Pure® conformément aux étapes de la page 11 du manuel, appuyez sur l'icône **RESET** (réinitialiser) pendant 3 secondes sous l'état de mise hors tension/veille. Vous entendrez un signal sonore qui vous indiquera que le rappel a été effacé.

Lorsque l'indicateur **CELL (cellule)** commence à clignoter en rouge, vous devrez réaliser les étapes suivantes pour procéder à la réinitialisation :

- L'indicateur **CELL (cellule)** clignote en rouge pour rappeler à l'utilisateur que la cellule Active Pure® n'est pas correctement installée. Après avoir débranché l'alimentation, réinstallez la cellule Active Pure® et vérifiez si la prise est correctement installée. Une fois l'installation réussie, il n'est pas nécessaire d'appuyer sur l'icône **RESET** (réinitialiser), le voyant rouge s'éteindra automatiquement. Si l'indicateur continue de clignoter en rouge après avoir réalisé les étapes ci-dessus, cela signifie que la cellule ActivePure® peut-être endommagée.

RÉINITIALISATION DES RAPPELS

Les rappels à réinitialiser sont les indicateurs « **PERFORM CLEANING** » (PROCÉDER AU NETTOYAGE) et « **REPLACE ACTIVEPURE® CELL** » (REPLACER LA CELLULE ACTIVEPURE®) (après avoir effectué l'entretien, appuyez sur le bouton de réinitialisation; l'écran cesse alors de clignoter pour confirmer que le rappel a été effacé; veuillez consulter les consignes ci-dessus pour chaque indicateur).

ENTRETIEN GÉNÉRAL



MISE EN GARDE : Débrancher l'appareil avant de procéder à tout entretien.

Un entretien périodique est nécessaire afin de vous assurer du bon fonctionnement de votre Aerus Pure & Clean. L'appareil affiche un rappel « PERFORM CLEANING » (PROCÉDER AU NETTOYAGE) lorsqu'il est temps d'effectuer un entretien régulier. Si l'appareil est utilisé dans un environnement fort pollué, le nettoyage de l'appareil, de la cellule ActivePure® et de la cage à filtre doit être fait plus régulièrement. Les procédures de base ci-dessous sont recommandées pour maintenir la haute performance de votre appareil.

Pour un fonctionnement optimal et pour prévenir tout dommage non couvert par la garantie, installer le filtre HEPA en option. Le manque d'entretien régulier peut nuire au bon fonctionnement de l'appareil ou causer une panne prématurée.

REMARQUE : Si le système de purification est envoyé en réparation et qu'il est établi que l'appareil a subi des négligences ou des manipulations de composants électroniques ou mécaniques non autorisées à l'origine de la panne, Aerus se réserve le droit d'annuler la garantie du produit. Le propriétaire devra alors s'acquitter de tous frais de réparation.

NETTOYAGE DU BOITIER

Essuyer l'appareil avec un chiffon doux humidifié (pas mouillé) avec de l'eau. Ne pas utiliser de produits chimiques ou de solvants. Aspirer régulièrement les grilles supérieure et arrière pour éliminer toute accumulation de peluches.

NETTOYAGE DES CELLULES ACTIVEPURE®

Retirer les cellules ActivePure® et aspirer soigneusement les peluches accumulées. Ne pas laver les cellules ActivePure®. L'eau peut endommager la cellule.

NETTOYAGE DE LA CAGE À FILTRE

1. Lorsque la cage à filtre est visiblement sale, il suffit de la retirer de l'arrière de l'appareil (voir pages 7 et 8), puis d'éliminer les dépôts de particules avec un aspirateur à main. Cette méthode prolonge la durée de vie de la cage à filtre.
2. Si le nettoyage ne peut se faire par aspiration, remplacer la cage à filtre.

REMPACEMENT DE LA CAGE À FILTRE

Contactez votre distributeur/entrepreneur indépendant pour vous procurer des filtres de rechange. Les instructions de retrait et d'installation de la cage à filtre sont détaillées en pages 8 et 9.

REMARQUE : La durée de vie de la cage à filtre varie en fonction de l'environnement dans lequel l'appareil est utilisé.

REMPACEMENT DE LA CELLULE ACTIVEPURE®

La cellule ActivePure® doit être remplacée lorsque le message « REPLACE ACTIVEPURE® CELL » (REPLACER LA CELLULE ACTIVEPURE®) apparaît sur l'écran, ou après douze (12) mois en cas d'utilisation continue, ou après deux (2) ans si elle est utilisée moins de 12 heures par jour, selon la première occurrence. Pour remplacer la cellule ActivePure®, suivre les instructions de la page 10.

RETRAIT DE LA FEUILLE FILTRANTE HEPA FACULTATIVE



MISE EN GARDE : Débrancher l'appareil avant de procéder à tout entretien.

La feuille filtrante HEPA facultative est spécifiquement conçue pour les environnements où de la fumée de tabac ou des animaux de compagnie sont présents, ou pour les espaces dont les niveaux de contamination dans l'air sont excessifs.

- Protège le purificateur d'air des contaminants intérieurs, qui peuvent raccourcir la durée de vie de votre produit.
- Réduit le temps d'entretien et de nettoyage mensuel jusqu'à 90 %.
- Aide à réduire les odeurs.
- Idéal dans les environnements de cuisine.
- Aide à réduire les COV et autres contaminants.

REMARQUE : Le retrait de la feuille filtrante HEPA facultative a pour effet d'augmenter le débit d'air de l'appareil.

RETRAIT DE LA FEUILLE FILTRANTE HEPA FACULTATIVE (SUITE)

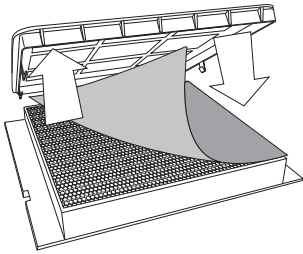

1a. Retirer la cage à filtre (voir ci-dessous).

1b. Retirer la feuille filtrante HEPA du dessus du préfiltre.

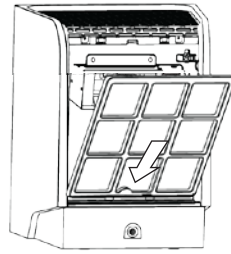

2. Replacer la cage à filtre en positionnant d'abord sa partie inférieure.

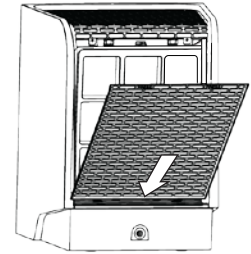

3. Replacer le couvercle arrière en commençant par sa partie inférieure et appuyer dessus pour l'emboîter.

RETRAIT DE LA CAGE À FILTRE



MISE EN GARDE : Débrancher l'appareil avant de procéder à tout entretien.



MISE EN GARDE : Ne pas utiliser le système Aerus Pure & Clean sans que la cage à filtre et le couvercle arrière ne soient correctement installés.

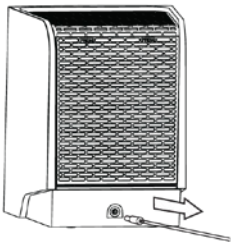

1. Débrancher l'appareil.

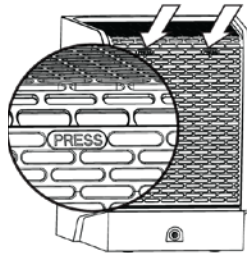

2. Appuyer sur la partie supérieure du couvercle arrière pour libérer le panneau arrière.

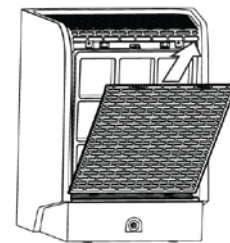

3. Soulever le panneau arrière pour le retirer.

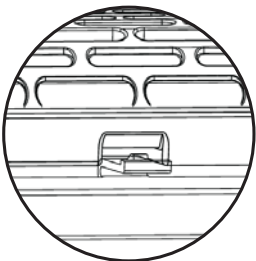

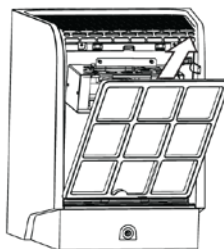

4. Appuyer sur la languette pour libérer la cage à filtre.



5. Soulever la cage à filtre en la tirant vers l'extérieur pour la retirer.

RETRAIT DES CELLULES ACTIVEPURE®

-  **MISE EN GARDE :**
- Débrancher l'appareil avant de procéder à tout entretien
 - Ne pas utiliser le système Aerus Pure & Clean sans que la cage à filtre et le couvercle arrière ne soient correctement installés.

-  **ATTENTION :** Ne pas regarder directement dans la lampe allumée. Une exposition prolongée à la lumière UV, même réfléchi, peut provoquer des lésions oculaires selon les normes de la Conférence américaine des hygiénistes industriels

REMARQUE : Utiliser uniquement des pièces de rechange Aerus d'origine. Les pièces fournies par tout autre fabricant peuvent endommager votre appareil et annuler la garantie.

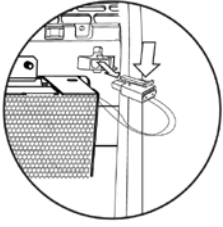

1. Déverrouiller le connecteur de la cellule ActivePure® en appuyant sur les languettes de verrouillage du connecteur.

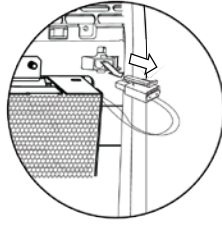

2. Tirer le connecteur tout droit pour le débrancher.

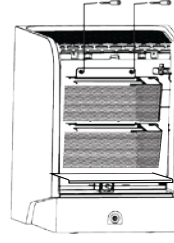

3. Retirer les deux (2) vis de serrage.

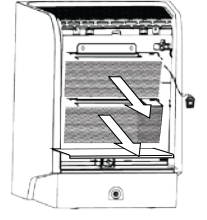

4. Faire glisser la cellule ActivePure® vers le bas pour l'extraire de l'appareil.

INSTALLATION DES CELLULES ACTIVEPURE®

-  **MISE EN GARDE :**
- Débrancher l'appareil avant de procéder à tout entretien.
 - Ne pas utiliser le système Aerus Pure & Clean sans que la cage à filtre et le couvercle arrière ne soient correctement installés

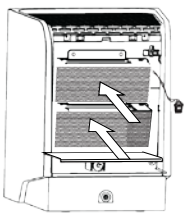

1. Faire glisser la cellule ActivePure® vers le haut pour la replacer dans l'appareil. S'assurer que la lèvres arrière de la cellule ActivePure® s'engage dans les deux saillies fendues à l'arrière de l'appareil, et que les équerres et les goujons sont correctement alignés.

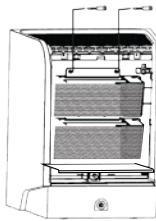

2. Insérer les deux vis de serrage et serrer. Introduire le connecteur de la cellule ActivePure® dans la fiche de l'appareil.

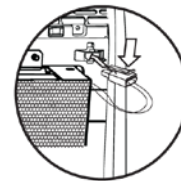

3. Appuyer fermement sur le connecteur jusqu'à ce que les deux languettes se verrouillent en place.



4. Replacer la cage à filtre en positionnant d'abord sa partie inférieure.

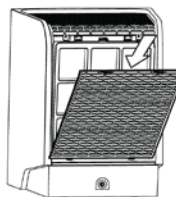

5. Replacer le couvercle arrière en commençant par sa partie inférieure et appuyer dessus pour l'emboîter.

DÉPANNAGE

INDICATEURS DE FONCTIONNEMENT

Lorsque l'appareil est sous tension, l'écran DEL affiche le réglage du ventilateur et soit l'indication « A PURE », « A PURE x2 » ou « Ion ».

DÉPANNAGE - QUE RECHERCHER EN PREMIER.

1. J'ai branché l'appareil, appuyé sur le bouton Marche de l'Aerus Pure & Clean et rien ne se passe. Qu'est-ce qui ne va pas?

- S'assurer que le cordon d'alimentation est complètement inséré dans la prise à l'arrière de l'appareil.
- S'assurer que la prise électrique est capable d'alimenter correctement l'appareil.

Si un ventilateur de chauffage central et de climatisation est utilisé, ou tout autre système de ventilation en continu, régler la couverture selon la totalité de la surface intérieure ventilée. Sinon, régler la couverture selon la taille de la pièce.

2. La lampe UV ne fonctionne pas, et le message « Replace ActivePure® » (Remplacer la cellule ActivePure®) s'affiche.

- Vérifier que la cellule ActivePure® est installée correctement
- Remplacer la cellule ActivePure®

3. Quels sont les problèmes d'application les plus courants?

- **Symptôme** : L'équipement approprié est installé dans l'environnement, mais semble inefficace
Problème : Manque de mouvement d'air, positionnement incorrect de l'appareil
- **Symptôme** : Un nuage de fumée et/ou de particules demeure dans l'environnement
Problème : Manque d'ionisation et/ou de mouvement d'air

4. Le débit d'air est restreint ou réduit.

- L'appareil est-il placé loin des objets susceptibles de gêner la circulation de l'air?
- La cage à filtre, le couvercle arrière et les grilles supérieure et arrière sont-ils propres?
- La cellule ActivePure® est-elle propre?

5. Comment savoir si la cellule ActivePure® est en marche?

- La cellule ActivePure® émet une lueur visible à travers les grilles supérieure et arrière dans des conditions de faible luminosité.

6. L'appareil ne fonctionne pas.

- L'appareil est-il branché?
- Êtes-vous sûr(e) que la prise électrique est fonctionnelle?
- Le filtre et le couvercle arrière sont-ils correctement installés?

Si votre appareil ne fonctionne pas correctement après avoir effectué le dépannage, contactez votre distributeur/entrepreneur indépendant ou le service à la clientèle Aerus pour obtenir de l'aide, au 8.00.243.9078 (É.-U.) ou 8.00.668.0763 (CANADA), ou par courriel à l'adresse customerservice@aerusonline.com

LISTE DES PIÈCES DE RECHANGE

Réf. pièce : 50106 Cellule ActivePure®

Réf. pièce : 50107 Cage à filtre

Réf. pièce : 50108 Boîtier d'alimentation avec fiche É.-U./Europe

Pour commander des pièces de rechange, contactez votre distributeur/entrepreneur indépendant ou le service à la clientèle Aerus pour plus d'assistance au 8.00.243.9078 (É.-U.) ou 8.00.668.0763 (CANADA), ou par courriel à l'adresse customerservice@aerusonline.com.

GARANTIE LIMITÉE DE TROIS (3) ANS

CE QUI EST COUVERT PAR LA GARANTIE

Nous garantissons que le système Aerus Pure & Clean (à l'exclusion des filtres et des plaques de purification) contre tout défaut de matériau ou de fabrication, sous réserve des conditions ci-dessous, à condition que le produit concerné soit retourné à un centre de service dans les délais suivants :

- Aerus Pure & Clean : dans un délai de trois (3) ans suivant la date d'achat
- Cellule ActivePure® : dans un délai d'un (1) an suivant la date d'achat

CONDITIONS D'INSTALLATION ET D'ENTRETIEN

Cette garantie est expressément assujettie à l'installation, à l'utilisation, au nettoyage et à l'entretien appropriés, le tout en conformité avec le manuel de l'utilisateur. En cas de non-conformité à l'une de ces exigences, cette garantie sera annulée. L'entretien de votre appareil Aerus Pure & Clean par des parties autres que notre représentant autorisé et/ou l'utilisation de pièces autres que les pièces d'origine annuleront aussi cette garantie.

COMMENT OBTENIR LE SERVICE DE GARANTIE

Le client doit contacter le service à la clientèle Aerus, ou son distributeur/entrepreneur indépendant, et fournir une preuve d'achat dans les délais prescrits ci-dessus. Nous procéderons à la réparation ou au remplacement du produit, et le retournerons au client, sans frais et dans un délai normal, sous réserve des conditions énoncées dans le paragraphe précédent, si son examen révèle un défaut de matériau ou de fabrication. Si, à notre discrétion, nous ne sommes pas en mesure de réparer le produit après un nombre raisonnable de tentatives, nous en rembourserons le prix d'achat ou le remplacerons, au gré de la compagnie.

CE QUI N'EST PAS COUVERT PAR CETTE GARANTIE

L'usure normale n'est pas considérée comme un défaut de matériau ou de fabrication. Cette garantie ne s'applique pas aux filtres, ou en cas de pertes ou de dommages résultant d'un accident, d'un incendie, d'un usage impropre, abusif ou anormal, d'une installation incorrecte, d'une modification, d'un usage détourné, ou encore de toute réparation faite ailleurs qu'à notre centre de service agréé.

NUMÉROS DE SÉRIE MANQUANTS ET POINTS DE VENTE NON AUTORISÉS

Si un numéro de série valide est manquant sur le produit, la garantie est annulée. Les produits Aerus ne sont autorisés à la vente que par les distributeurs Aerus. Les garanties s'annulent si un produit est acheté via un canal non autorisé, comme un site Internet non autorisé à vendre nos produits ou à utiliser les noms de marque d'Aerus, ses images ou ses logos, ou encore un site de vente aux enchères (p. Ex. : eBay et Craigslist). Les produits Aerus ne peuvent être présentés sur Internet que sur le site www.aerushome.com. Pour confirmer la couverture par la garantie avant l'achat du produit, contacter Aerus au 8.00.243.9078 (É.-U.) ou 8.00.668.0763 (CANADA); se munir du numéro de série situé au dos de l'appareil. Aerus products is www.aerushome.com. To confirm warranty coverage prior to purchasing a product, contact Aerus at 800.243.9078 (U.S.) or 800.668.0763 (CANADA) with the serial number located on the back of the unit.

EXCLUSION D'AUTRES GARANTIES ET CONDITIONS

SOUS RÉSERVE DES DISPOSITIONS PRÉVUES AUX PRÉSENTES, NOUS N'ÉNONÇONS AUCUNE REPRÉSENTATION OU GARANTIE. TOUTE AUTRE GARANTIE DE QUELQUE NATURE QUE CE SOIT, EXPLICITE OU IMPLICITE, Y COMPRIS TOUTE GARANTIE IMPLICITE DE QUALITÉ MARCHANDE OU DE CONVENANCE À UN USAGE PARTICULIER, EST EXPRESSÉMENT DÉCLINÉE.

LIMITE DE RESPONSABILITÉ À L'ÉGARD DES DOMMAGES PARTICULIERS, ACCESSOIRES OU INDIRECTS

WE SHALL NOT IN ANY CASE BE LIABLE FOR SPECIAL, INCIDENTAL OR CONSEQUENTIAL DAMAGES ARISING FROM BREACH OF EXPRESSED OR IMPLIED WARRANTIES, CONDITIONS, GUARANTEES OR REPRESENTATIONS, BREACH OF CONTRACT, NEGLIGENCE OR ANY OTHER LEGAL THEORY. Such excluded damages include, but are not limited to, loss of profits or revenue, and loss of the use of the products.

POUR LES ÉTATS-UNIS SEULEMENT

Cette garantie confère des droits juridiques précis qui peuvent être complétés par d'autres droits variant d'un État à l'autre. Certains États ne permettent pas de limiter les garanties ou les recours en cas de non-respect. Dans ces États, les limitations ci-haut mentionnées peuvent ne pas s'appliquer à votre cas.

POUR LE CANADA SEULEMENT

Exclusion des propriétaires subséquents : Sauf disposition contraire dans les lois applicables, cette garantie n'est pas transférable. Cette garantie confère des droits juridiques précis qui peuvent être complétés par d'autres droits variant d'une province à l'autre. Certaines provinces et certains territoires ne permettent pas de limiter les garanties ou les recours en cas de non-respect. Dans ces provinces ou territoires, les dispositions limitatives ci-dessus peuvent être sans effet. Si une disposition de cette garantie ou une partie de celle-ci est jugée invalide, illégale, ou inapplicable par un tribunal compétent, la validité, la légalité et l'applicabilité des dispositions ou des parties de celles-ci ne seront pas affectées ni altérées en aucun cas dans la juridiction de ce tribunal. La garantie entière continue d'être valide, légale et applicable dans toute juridiction ne s'étant pas prononcée de façon similaire.

Cette garantie est fournie par :

Aerus, LLC
300 East Valley Drive
Bristol, VA 24201

SERVICE

Nous nous efforçons, dans toute la mesure du possible, de veiller à ce que nos clients reçoivent des manuels d'utilisation à jour; cependant, il se peut que nos produits subissent des modifications sans préavis, ce qui imposerait par la suite une modification des informations contenues dans ce manuel. Pour les renseignements les plus récents, veuillez visiter notre site Web www.aerushome.com.

Cet équipement a été testé et jugé conforme aux limites applicables pour un appareil numérique de Classe B, conformément à la section 15 des réglementations FCC. Ces limites sont conçues pour apporter une protection raisonnable contre les interférences dangereuses dans une installation résidentielle. Cet équipement génère, utilise et peut émettre des fréquences radio et, s'il n'est pas installé et utilisé conformément aux instructions, peut provoquer des interférences nuisibles aux communications radio. Cependant, il n'est pas garanti que des interférences ne se produiront pas dans une installation en particulier. Si cet équipement cause des interférences dangereuses pour la radio ou la télévision, ce qui peut être déterminé en allumant et éteignant l'appareil, on encourage l'utilisateur à tenter de corriger l'interférence par une ou plusieurs des mesures suivantes :

Réorienter ou déplacer l'antenne de réception.

Accroître l'écart entre l'appareil et le récepteur.

Brancher l'appareil dans une prise sur un circuit autre que celui où est branché le récepteur.

Consultez le propriétaire d'entreprise indépendant pour obtenir de l'aide.

DÉCLARATION DE CONFORMITÉ À LA FCC

Nom : Aerus Pure & Clean

Modèle : A1040A

Fabricant : Aerus, LLC

Cet appareil est conforme à la partie 15 des réglementations FCC.

PARTIE RESPONSABLE

Aerus, LLC
300 East Valley Drive
Bristol, VA 24201
Ph: 800.243.9078 (É.-U.)

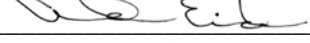
Signature: 

Nom en lettres moulées : Andrew Eide

Fonction : Vice-président du développement et de la fabrication des produits

Date: 26/06/2020

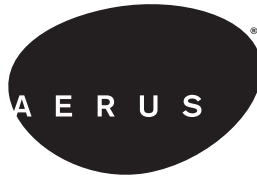

Pour de plus amples renseignements concernant l'utilisation de cet appareil, veuillez contacter le service à la clientèle.

8.00.243.9078 (É.-U.)

8.00.668.0768 (CANADA)

www.aerushome.com

Aerus, LLC | 300 East Valley Drive | Bristol, VA 24201 | 800.243.9078

© 2020 Aerus LLC Tous droits réservés